

Muldenkipper



Typ: MK-A15 (8 Zylinder)

Technische Daten

- Mulde 6,4 – 7,5 m³
- Nutzlast 15.000 kg
- Leergewicht 14.100 kg
- Länge 8.318 mm
- Breite 1.830 mm
- Höhe / Mulde 2.555 / 2.074 mm
- Zugkraft 174 kN

Komponenten

- Motor Deutz F8L413 FW
luftgekühlt 136 kW
- Getriebe Dana Serie 32000
- Achse Kessler D 81
- Reifen 14.00 - 24

Merkmale

- FOPS Fahrerstand für quersitzenden Fahrer
- LCB Bemsen
- Vierrad Antrieb

Abmessungen

GHH
FAHRZEUGE

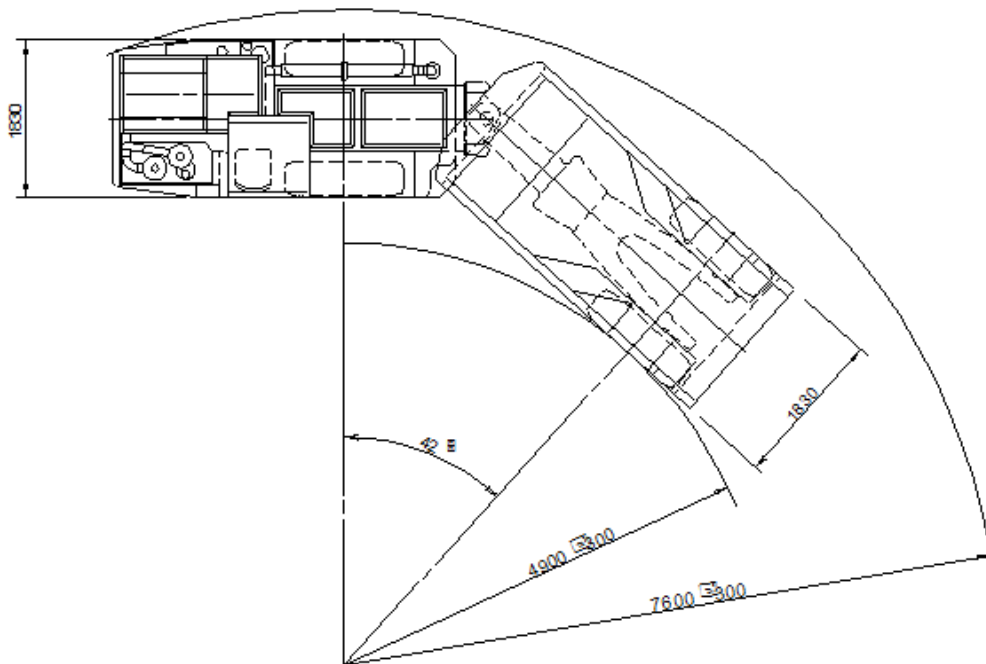
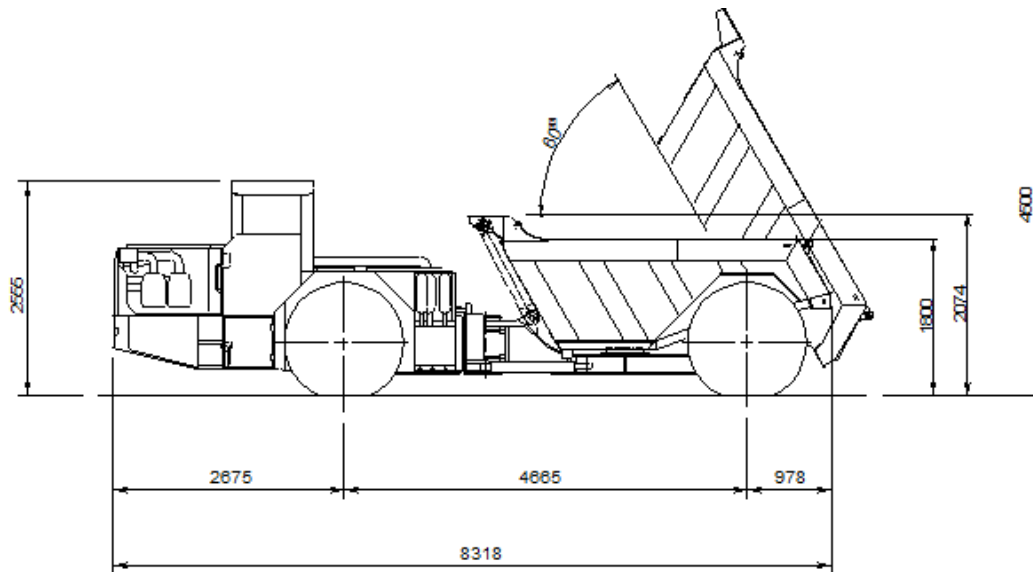

Charakteristische Merkmale

Der MK-A15 ist der kleinste Muldenkipper von GHH. Dieses Fahrzeug ist für schmale Tunnel konstruiert. Durch den einfachen Aufbau des Fahrzeugs ergibt sich eine sehr hohe Verfügbarkeit. Der MK-A15 kann mit einem LF-4.5 oder LF-6.3 beladen werden.