

Berauben



Typ: LF-7B (Berauber) luftgekühlt

Technische Daten

Komponenten

- Beraubehöhe	min. 2.000 mm max. 7.811 mm	- Motor	Deutz F10L413 FW luftgekühlt 170 kW
- Gewicht	2230 27.000 kg	- Getriebe	Dana Serie 32000
- Länge	11,7 m – 15,9 m	- Achse	Kessler D91 PL408
- Breite	3.100 mm	- Reifen	20.5 - 25
- Höhe	2.360 mm		
- Eindringkraft	245 kN		

Merkmale

- FOPS Fahrestand für quersitzenden Fahrer
- LCB Bremsen (Kombi Bremse)
- Vierrad Antrieb

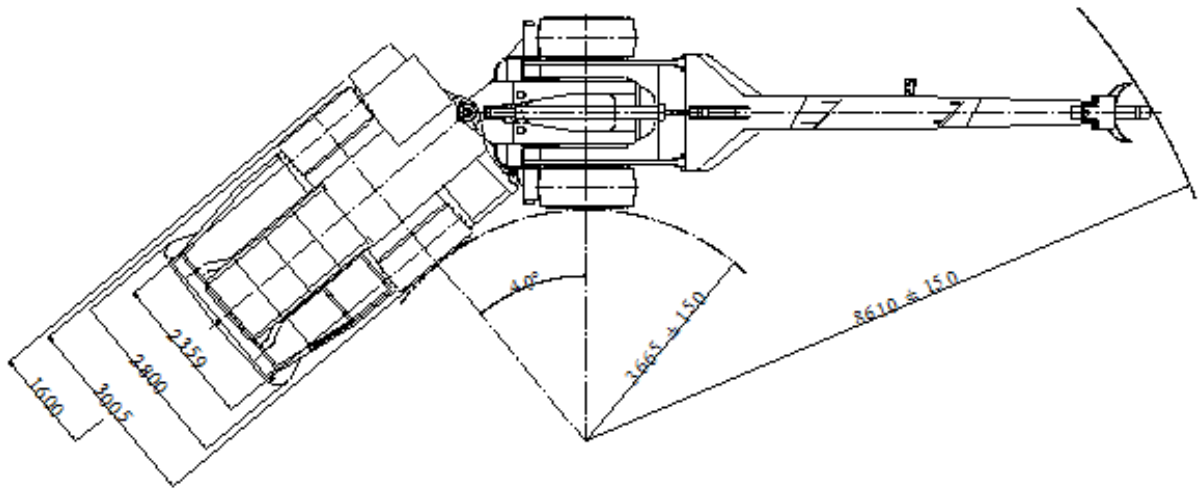
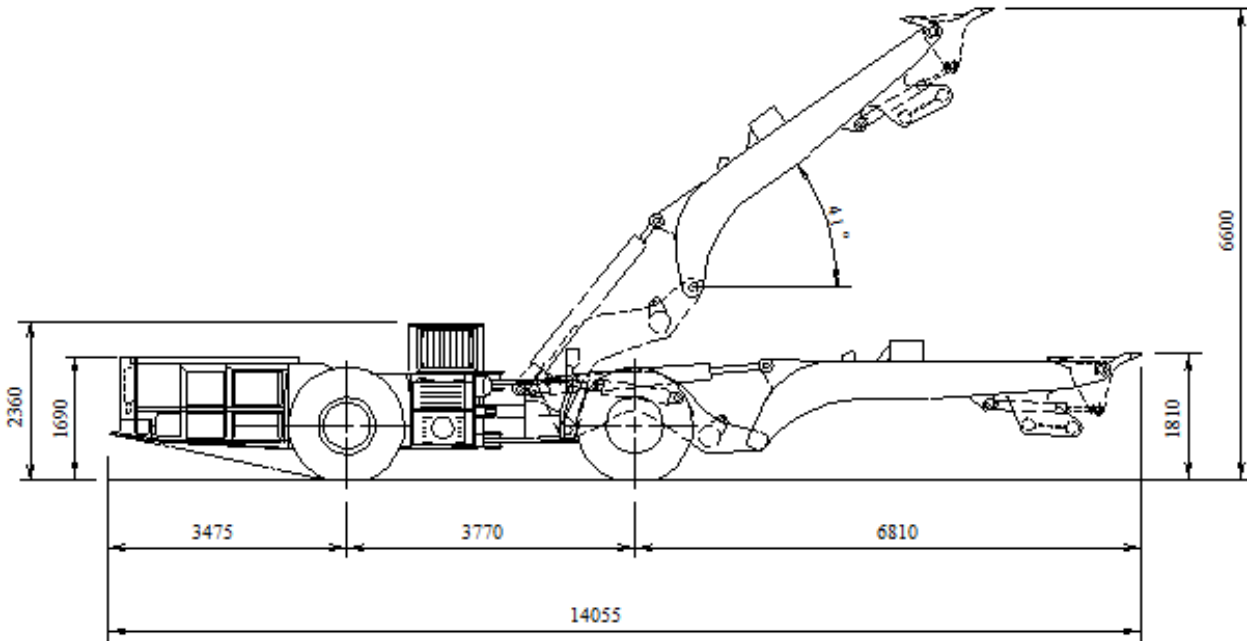

Charakteristische Merkmale

Beraubefahrzeug für schälendes Berauben der Firste und der Streckenstöße.
Breite Bauweise mit einem Beraubearm in verschiedenen Längen für beste
Stabilität beim Arbeitsgang.